

KOGANEI

マグネット式ロッドレスシリンダ

MRCシリーズへのセンサスイッチ取付時のご注意

取扱説明書 Ver. 1.0

- このたびは、マグネット式ロッドレスシリンダMRCシリーズをお買い上げいただきありがとうございます。MRCシリーズにセンサスイッチを取り付ける際は、必ずこの注意事項をお読みいただき正しく取り付けてご使用ください。

MRCシリーズ(基本形式MRCH)へZC30□センサスイッチを取り付ける場合は、必ず取付用SUS板が手前にくる(取付ねじが取付用SUS板に当たる)ように取り付けてください。なお、ねじの締付トルクは19.6N・cm以下としてください。

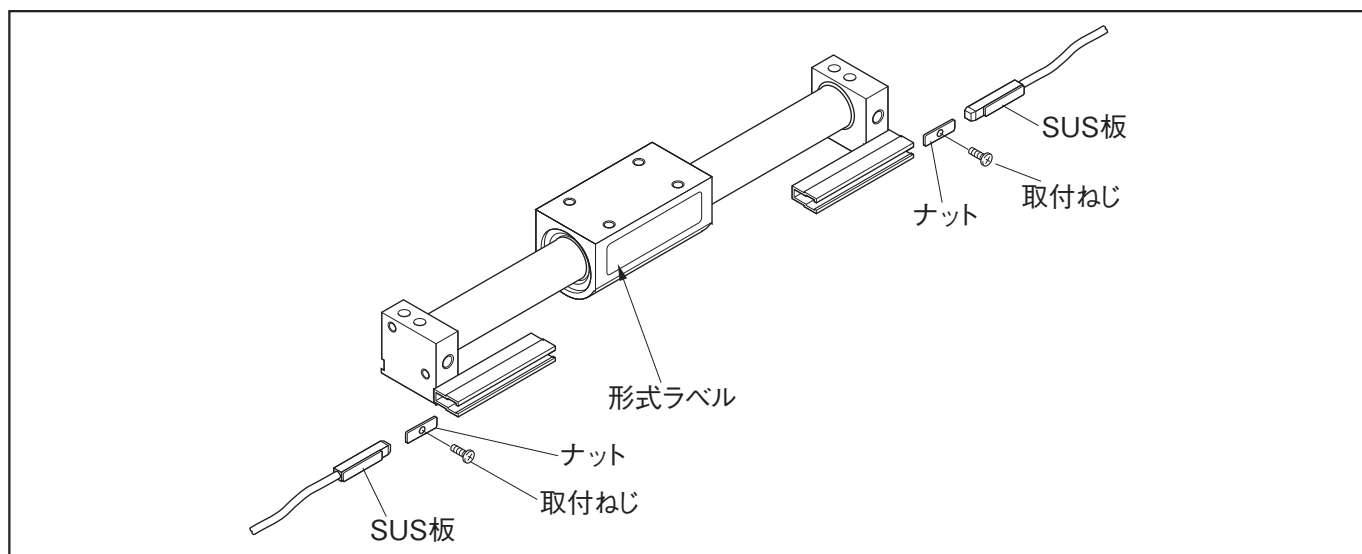

センサスイッチ取付位置

センサスイッチを図の位置(表中のA、B寸法は参考値)に取り付けると、ストロークエンドでマグネットがセンサスイッチの最高感度位置にきます。注：センサスイッチのSUS板の面をねじで固定してください。

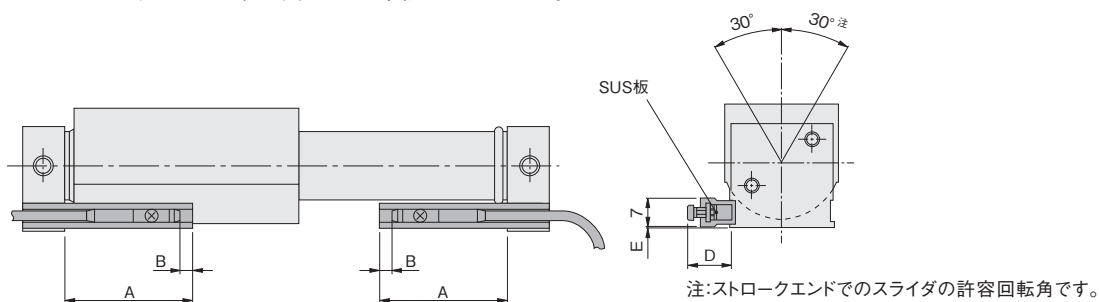

シリンダ形式	センサスイッチ形式	記号			
		A	B	D	E
MRCH10	ZC301□	28	3.5	12	0.2
	ZC305□		0		
MRCH16	ZC301□	33	3.5	11.5	0.5
	ZC305□		0		
MRCH20	ZC301□	36	3.5	11.5	2.5
	ZC305□		0		
MRCH25	ZC301□	39	3.5	11.5	1.5
	ZC305□		0		
MRCH32	ZC301□	43.5	3.5	10.5	4.5
	ZC305□		0		
MRCH40	ZC301□	49	3.5	11.5	5.5
	ZC305□		0		

注1：MRCLタイプおよびMRCH6にセンサスイッチは使用できません。
注2：センサスイッチによるストローク中間での位置検出はできません。

危険

必ず上記の取付方法をお守りください。
取付方法を誤ると

- ・センサスイッチが破損する可能性があります。
- ・センサスイッチが誤作動する可能性があります。

※その他、詳細な仕様および注意事項に関してはカタログを参照してください。
※製品に関するお問い合わせは最寄りの弊社営業所または、下記技術サービスセンターへお問い合わせください。



株式会社コガネイ

技術サービスセンター
TEL<042>383-7172